

中国机械工程学会文件

2026 17

中国机械工程学会 2026 年中国大学生机械工程创新创意大赛 赛事公告

" "

2019

"

"

2025

"

"

" 2026

"

详见 2026 年中国大学生机械工程创新创业大赛实施方案（附件 2）。

六、竞赛监督

大赛设置监督仲裁委员会，各赛项设监督仲裁组。参赛队伍在赛事举办过程中如对裁判过程或裁判结果存有异议，可向赛项监督仲裁组以实名方式进行申诉，同时提供相关证据或明确线索。赛项监督仲裁组及时开展调查，将处理结果向监督仲裁委员会汇报，并向申诉方反馈仲裁结果。

监督仲裁委员会联系方式：010-68799016
meicc@cmes.org，各赛项监督仲裁组联系方式详见附件 1。

附件：1. 2026 年中国大学生机械工程创新创业大赛安排表
2. 2026 年中国大学生机械工程创新创业大赛实施方案



附件 1

2026 年中国大学生机械工程创新创意大赛安排表

		2026 7 1			15387107651	http://meicc-pic.com/	13720165955
		2026 7			meicc-pic2010@sina.com		151499135@qq.com
		2026 8					
		2026 6			18601200820	http://ieidc.mh.chaoxing.com	17622706093
		2026 7			16622141200		
		2026 8			ieidc_serve@163.com		tom_zhj@126.com
		2026 4 7			18132267790	http://www.arcadc2026.huiyiguanjia.com	010-59068274
		2026 7			youle@mes.org		13811918790@163.com
		2026 8					
		2026 4 30			18813159593	http://www.gczbds.org/home/homepage	: 021-64253622
		2026 7 15			zvwzhiweiwu@163.com		gczbds_msc@163.com
		2026 8					
		2026 3 15			13478154446	http://www.chinafoundry.org	024-25855730
		2026 5			design@foundrynations.com		

		2026 7			om		834096193@qq.com
		2026 5 30 2026 6 -9 2026 7 11			13126559793 chenyi@chts.org.cn	http://www.dasai.c hts.org.cn	010-82415073 gaozhi@chts.org.cn
		2026 7 15 2026 8 1 2026 8 22 24			15071039419 wulijishu_2026@163.com	http://www.l ei . org .cn/daxueshengcy	010-89659575 cl ei _j nfo@163.com
		2026 5 30 2026 7 9 2026 8 11			17701617024 info@cmes-imic.org.cn	http://cmes-imic.o rg.cn	15000550562 zixun@cmes-imic.org .cn
		2026 4 6 2026 7 9 2026 10			13920895968 chinaielian@163.com	http://www.i el ean. cn	18892296326 chinai e_j d@163.com
		2026 3 1 5 15			029-82663008	http://mmems.xjtu. edu.cn/	0535-2169193

		2026 6 21 7 20 2026 8			mems@xjtu.edu.cn		crystal.xu@chibrightstone.com
		2026 6 30 2026 7 9 2026 10			18810914389 zhuangpeisai@163.com	http://www.nusac.cn	13681250703
		2026 3 2026 3 4 2026 7			021-65550277 guosai_chsndt@126.com	http://www.chsndt.org	13764124215 396088388@qq.com
		2026 3 31			010-62920654	http://www.cstp-cmes.org.cn/site/con	13439515704

		2026 6 2026 7 23 24			questi on_cstp@163. com	tent/791. html	
		2026 4 2026 4 6 2026 7			13661218460 shi xi aofenxi @cnes. org	http: //www shi xi ao fenxi . com	13804011565 gxj xyl x@si na. com
		2026 5 31 2026 6 7 2026 8			18512268761 zhengzhaoqi @163. com	https: //bzyspgc. ca ans. org. cn	15858499559 gaode63@163. com
		2026 4 6 2026 6 7 2026 8			15102976805 13186030215 am_dasai @163. com	http: //www am cnes . org. cn/news/35. ph p	17392815766 am_3dpri nti ng@cnes. org
		2026 5 5 2026 5 15 6 30 2026 8			13296646760 xul i 1@zncc. com	https: //www cnes. o rg/cnes/zyfh/732d9 b4379d34f 6f 8038a84 952ed5512. html	13720165955 yj j l ar@hust. edu. cn

		2026 5 20 2026 6 2026 9			15271884223 bmgcfh@bmgc.org	http://bmgcds2026. bmgc.cn	18971299299
		2025 12 25 2026 5 11 2026 5 30	15		13578884737 yxl916@l.u.edu.cn	http://115.29.137. 47:8089/	18088665997

2026 年中国大学生机械工程创新创意大赛 实施方案

赛项一 机械产品数字化设计 赛计

一、赛事简介

2010

14

2026

"

"

二、参赛对象

1.

<http://mei cc- pi c. com/>

2.

3

1

2

3.

10

6

三、赛程安排

	2026 7 1	http: //mei cc- pi c. com/
	2026 7 2 -5	http: //mei cc- pi c. com/
	2026 7 31	
	2026 8 1-5	
	2026 8 1-10	
	2026 8 22- 23	

四、赛区划分

	/ /		
	/		
			13578702949
			13994211140

			13772463029
			18817553348
			15527455119
			18200289598
			13576135045
			18239189217
			13924233576
			13622051234

五、竞赛说明

(一) 竞 目及作品 求

A

1.

“ “ “ “ “ “ “ “ “ “

2.

1

3.

1

)

2

3

,

4.

	" "
	./

	"
	"

B
1.

AGV

AGV

AGV

2

3

4

:

6 2 30 3 12 1



1 AGV



2

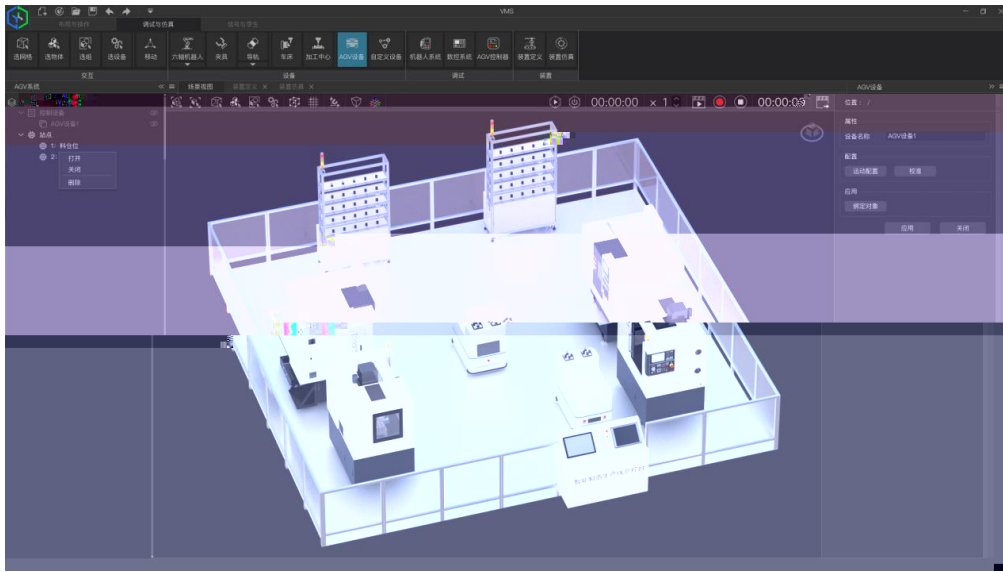

3

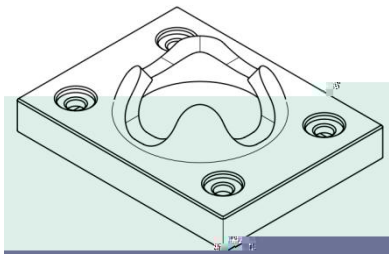

a) 1-



b) 2-

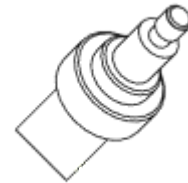

c) 3-

4

2.

1

2

MES

MES

, Python

3

-

3.

	AGV MES

	" "
	MES
	-

	-
	,

	" "
	MES
	CNC MES

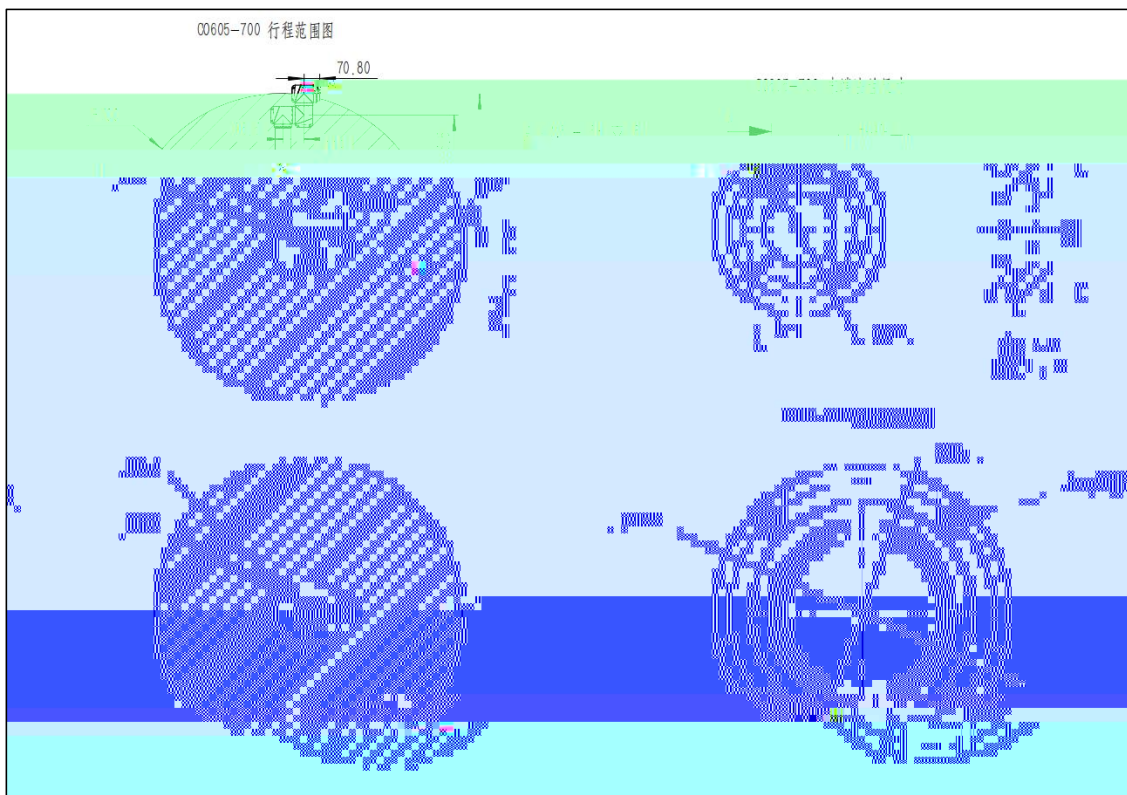
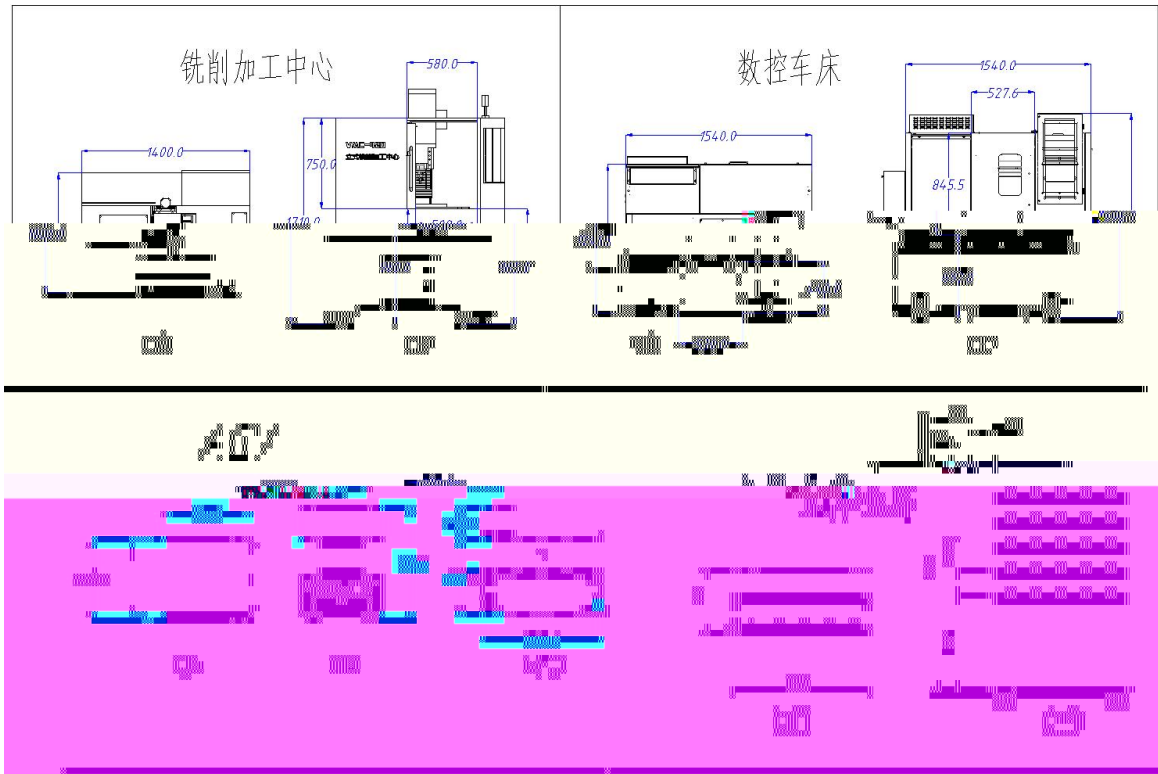

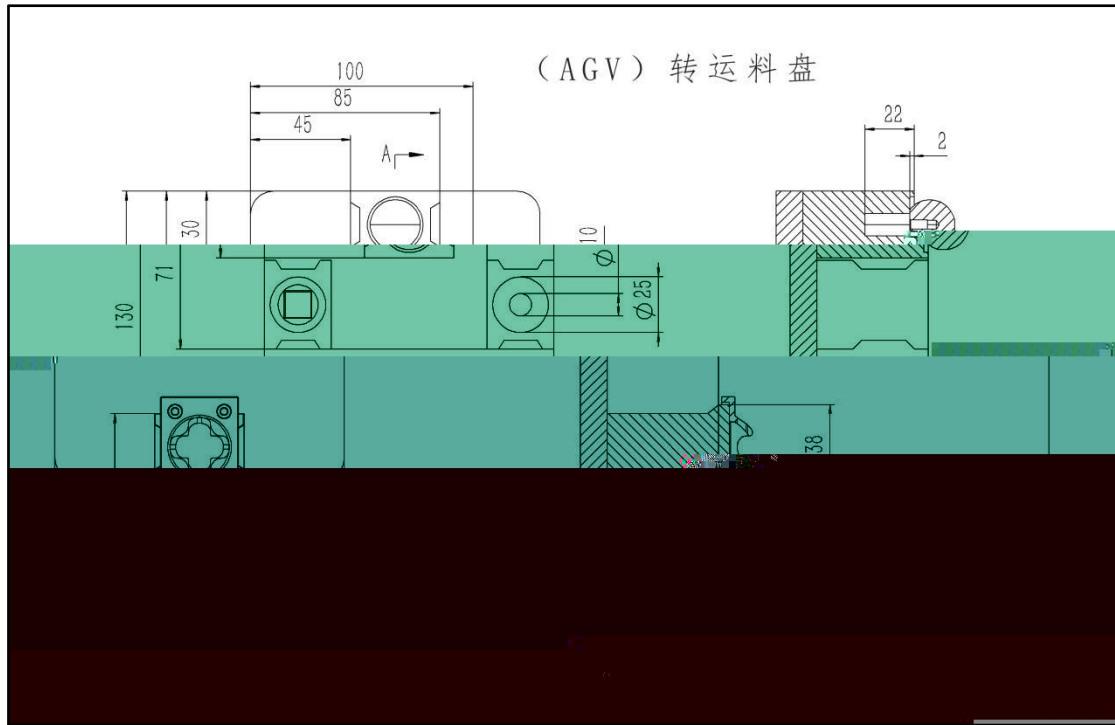

3

AGV

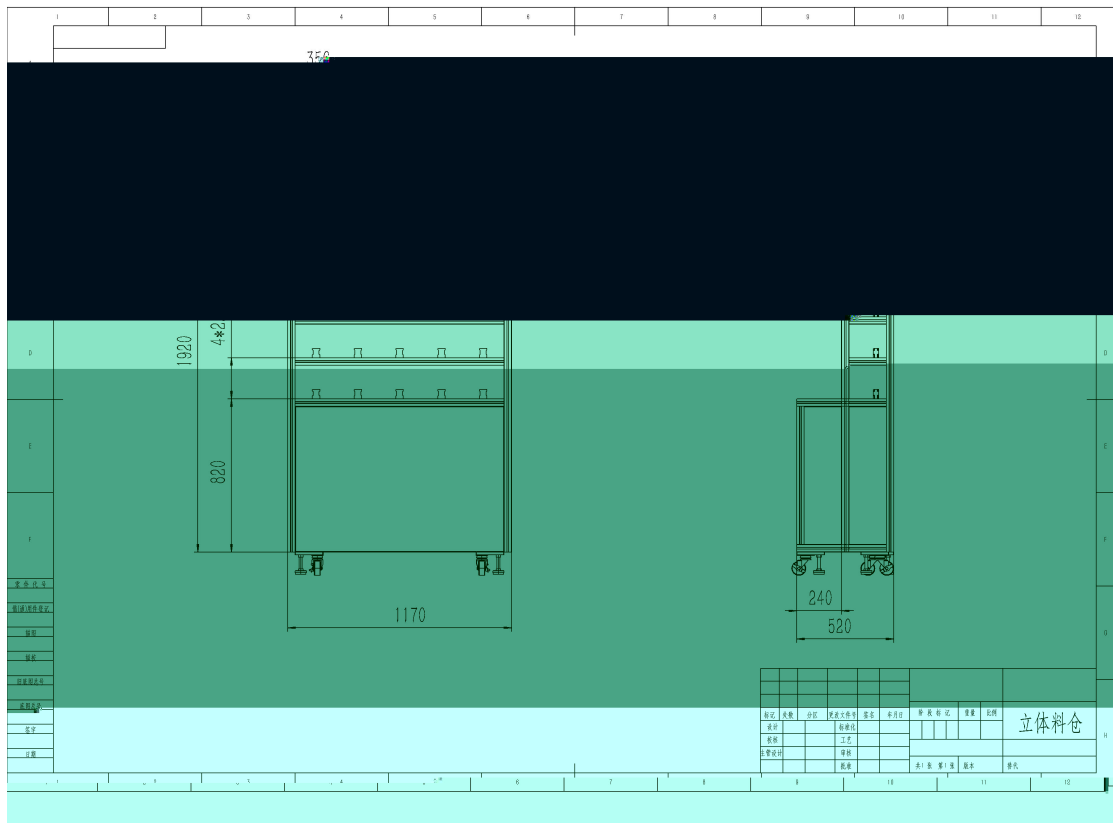

4

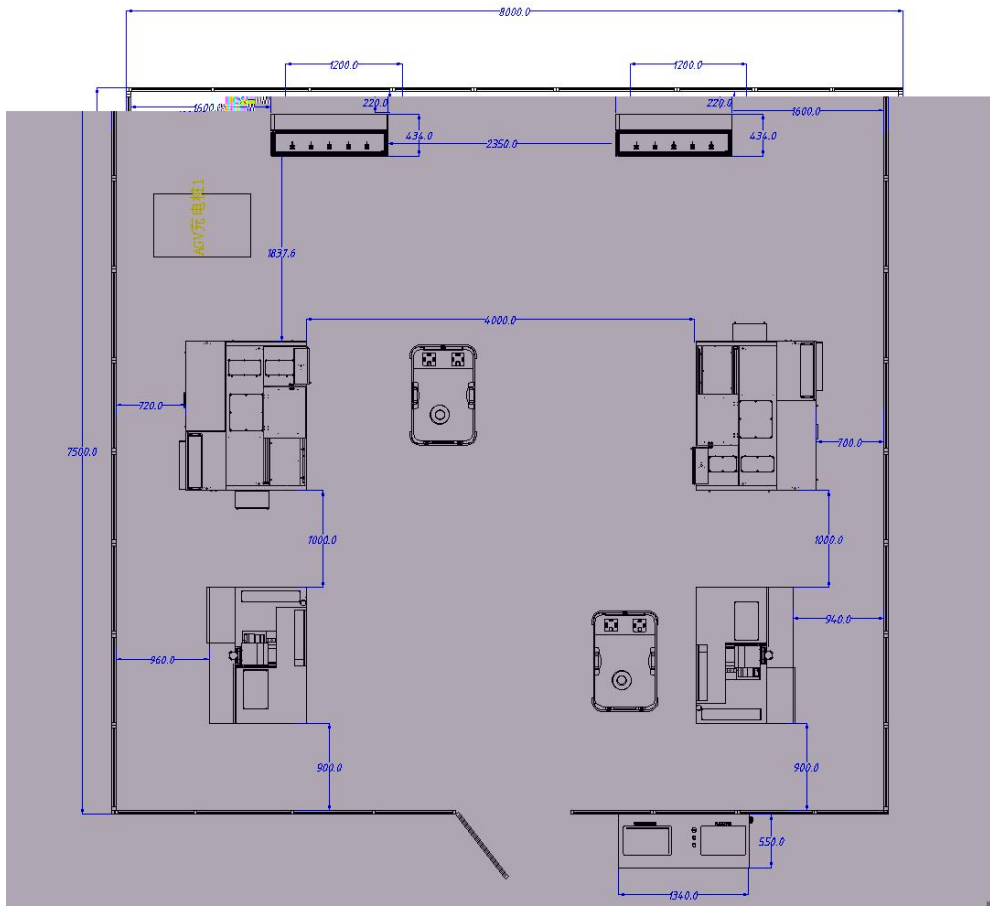

5

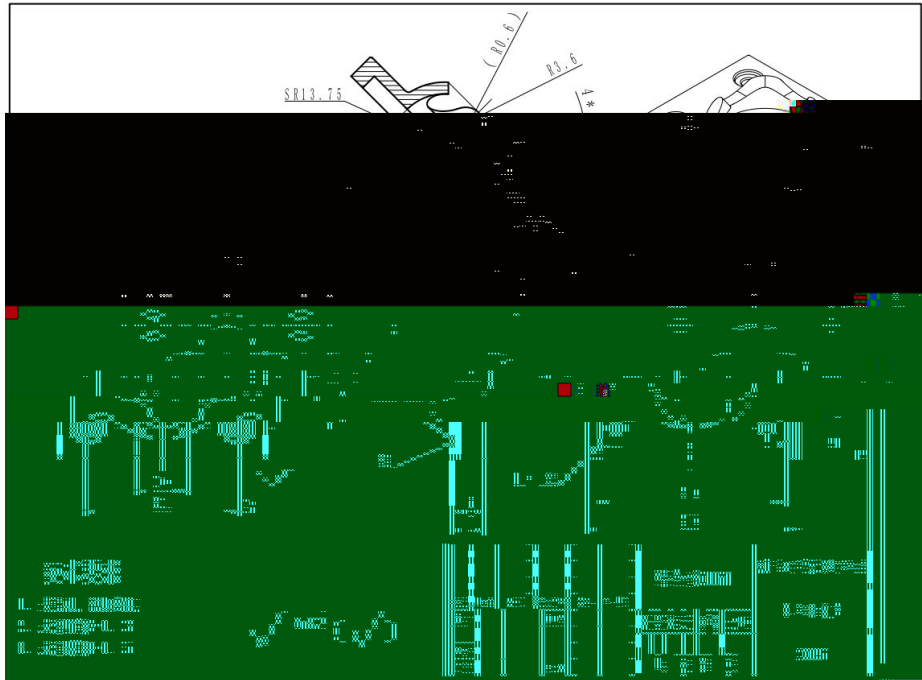

6

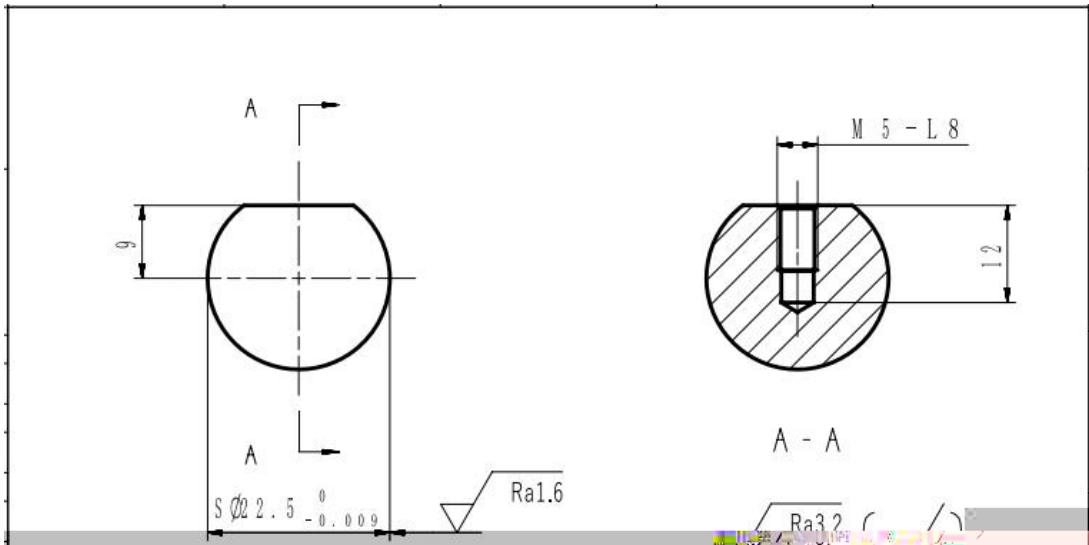

技术要求

1. 去毛刺，锐边倒钝
2. 未注倒角 C 5
3. M 5 - L 8 螺纹孔前道工序以加工

						铝合金 0001			机械产品数字化设计类数字孪生类	
标记	处数	分区	更改文件号	签名	年月日	阶段标记		重量	比例	球体
设计			标准化							2026
审核						共 张		第 张		
工艺			批准							

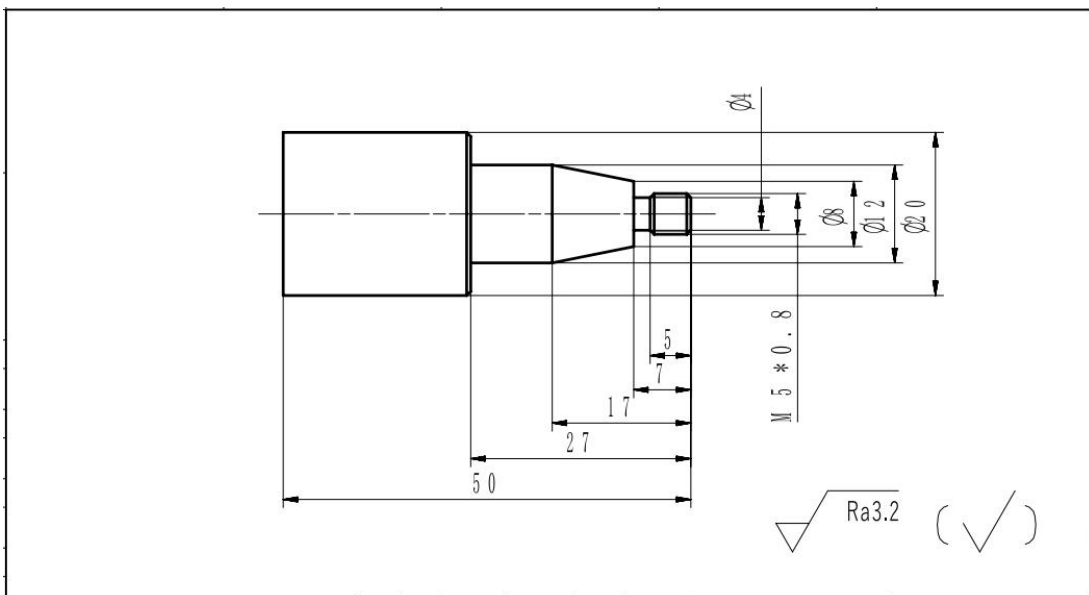

技术要求

1. 去毛刺，锐边倒钝
2. 未注倒角 C 0.5

						不锈钢 304			机械产品数字化设计类数字孪生类	
标记	处数	分区	更改文件号	签名	年月日	阶段标记		重量	比例	球体工装
设计			标准化							2026
审核						共 张		第 张		
工艺			批准							

2	CLZ-J31	1. 12- 14 19- 21 2. 48/ 36 3. X 330mm 4. Z 250mm	15 /
2	VMC-420	1. * 560*200mm 2. X/Y/Z 360/200/330mm 3. 12- 14 30- 40	20 /
AGV	/	AGV 1. (* * mm) 1000*650*920 2. SLAM 3. 4.	8 /

		0-40m/min 1. CO605 2. 5kg 3. 13kg	
2	GD-32	1. 1170*280*1920mm 2. 5 25 1 50	

(二) 竞 则

(三) 分标准

	<p>a) (), 10</p> <p>b) (), 15 ;</p> <p>c) () 25 ;</p> <p>d) () 8 ;</p> <p>e) 6</p> <p>f) (), 6</p>	70
	<p>a) 8</p> <p>b) 8</p>	30

	c) 3	
	d) 4	
	e) 7	
		100

	a) 4	4
	30%	
	a) 4	8
	b) 4	
	a) 8	50
	b) 8	
	c) 15	
	d) 8	
	e) 6	
	f) 5	
	a) 6	20
	b) 6	
	c)	

	8	
a)	4	8
b)	2	
c)	2	
a)	4	10
b)	6	
		100

a)	5	25
b)	5	
c)	5	
d)	5	
e)	5	
a)	10	75
b)	MES	
c)	30	
d)	10	
e)	20	
		100

	a) - 5 ; 30% b) 2 c) 3 ; d) 5 e) 5 f) 2 g) 5 ; h) 10 i) 3	40
	a) 15 b) MES 10 c) 30 d) 5	60
		100

(四) 比 方式

Word

1

PDF

1

	<p style="text-align: right;">1</p> <p style="text-align: right;">3</p> <p style="text-align: center;">wmv avi mp4</p> <p style="text-align: center;">1920x 1080</p> <p style="text-align: center;">∞</p> <p>100MB</p>

	<p style="text-align: right;">Word 1</p> <p style="text-align: right;">PDF</p> <p style="text-align: center;">1</p>
	<p style="text-align: center;">" "</p> <p style="text-align: center;">wmv avi mp4</p> <p style="text-align: center;">1920x 1080</p>

	Word Power Point

	Word 1 PDF
	1
	Word PDF 1.5MB 1 Word 5 1.5

	A4	2. 54cm	3. 17cm
		1	
	1	3	wmv avi
	mp4	1920x 1080	100MB
		∞	

13720165955

151499135@qq. com

七、其他说明

/

15387107651

18064127610

13886065437

l uol j @hust. edu. cn

32858734@qq. com

j i nl ei @gdcourse. com

赛项二 智能装备创新设计赛

一、赛事简介

"

"

二、参赛对象

(一) 参 对

1.

2.

2026

组 求

1—3

1

1

1

" + + "

(三) 指导教师

1—3

(四) 参

20

" "

5

3

(五) 作品 求

(六) 其他 定

三、赛程安排

--	--	--

	2026 7 5	www.i.net.cn.es.org
	2026 7 11	www.i.net.cn.es.org
	2026 7 15—31	
	2026 8 5	
	2026 8 5—15	
	2026 8 15—16	
	2026 8 29—30	

四、赛区划分

	/ /		
--	-----	--	--

			13920255961
			13817005068
			15117263527
			17882485074
			19121700971
			13808067345
			15510972041
			13983174481
			15326962299
			13770716501
			13665777376

			13787181710
			15697181056
			13659480634
			15137416360
			13936133057
			13844655037
			1394204709
			19924306549
			13977388234
			15960563786
			13269412831

五、竞赛说明

(一) 竞 目及作品 求

1.	"	.	"						
1									
65%				15%					
"			"	AI		"		AI	
	AI		400%					60%	
			AI						
2									
/	/	/	/	/	/	/	/	/	/
A.									
"	"		AI —		"		"		
									3

B.

" "

Al

" "

C.

" "

Al " "

" Al "

" "

" — — "

D.

" "

" "

" "

" "

E.

" "

Al

STM32 ROS Ardui no

			"	"
"	"	"	"	"
F.		"	"	

— I M —

/ /

"

QC-8KTAI

"

"

"

18805175568

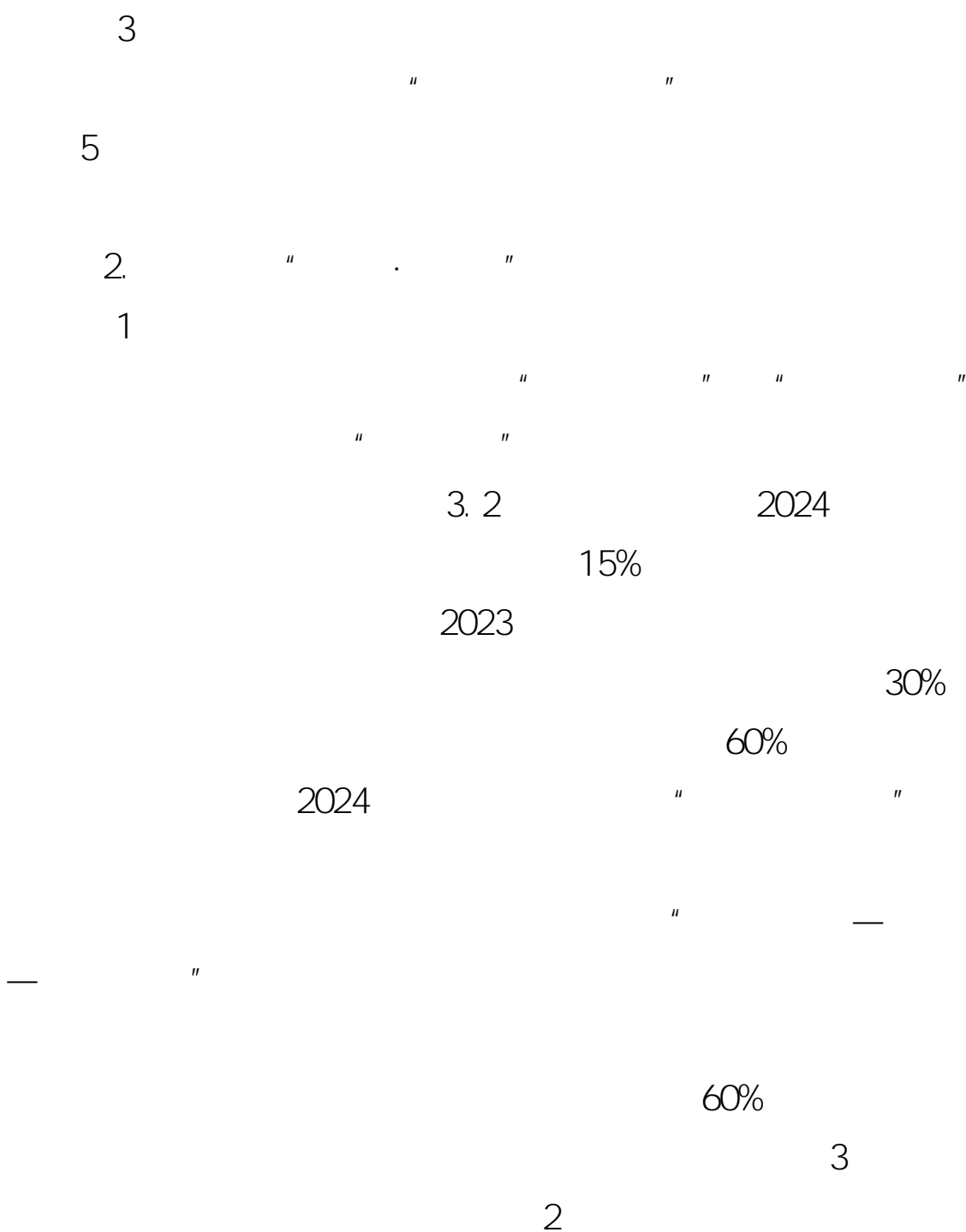

2

A.

B.

3

A.

2

B.

3

C.

3.

"

.

"

1

"

"

2024

25%

8%

"

"

"

"

85%

200

60%

"

"

"

"

2

A.

B.

RL

C.

+

Al

"

"

D.

E.

3

A.

B.

200

5000

C.

D.

(二) 竞 则

1.

2.

3.

4.

5.

(三) 分标准

1

	Al + + /	40%

		30%
	/	20%
		10%

2

--	--	--

	/ 5%	35%
	VS	30%
	/	20%
	/	15%
	3D	

	/ 5%	15%
		15%
	ROI SWOT	25%
	BOM	25%
	/	20%

六、 监督仲裁

2022

5510972041

http://www.i-edc-serve.com

七、其他说明

<https://www.i-edc-serve.com/>

CONFIDENTIAL

赛项三 游乐设施创意设计 赛计

一、赛事简介

2026

2026

二、参赛对象

1.

2.

5

1

1

3.

1

2

4.

LUC

	2026 4	www ar cdc2026. hui yi guan j i a. com
	2026 6	
	2026 7	PPT 10 MP4 500MB 720P 16 9 5
	2026 7 5	
	2026 7 20	

	2026 8 20	
	2026 8 31	10 5

四、赛区划分

	/ /	

五、竞赛说明

(一) 竞 目及作品 求

“ “ “ “ “ “
1. “ “
1 2m/s
2m

15 25
GB/T 20306-2017

GB 8408-2018

2 “ “

2 “ “
1 3 14

2m/s 2m

GB/T 20306- 2017

GB 34272- 2025

GB 37219- 2023

2

"

"

3.

"

"

1

VR

AR

VR

GB/T 39080- 2020

2

"

"

			2. PPT
	15	/	1. 2.

六、监督仲裁

010- 59068274

13811918790@163. com

七、赛事指导

2026 4

八、其他说明

/

www.arc2026.huiyiguanji.com 4

18132267790

15373127112

13603869770

13616528690

15071039419

13811918790

18736039911

赛项四 过程装备实践与创新赛

一、赛事简介

/	2026 4 30	https://www.gczbds.org
/	2026 5 30	20 / https://www.gczbds.org 20
/	2026 7 15	
	2026 7 25	
	2026 7 30	
	2026 8 30	

四、赛区划分

	/ / /	
--	-------	--

2.

PPT

<http://www.gczbds.org>

3.

	30	a	10
		b	10
		c	10
	30	a	10
		b	10
		c	10
	30	a	10
		b	10
		c	10

	10	a 5 b 5
--	----	------------------

4.

15%

六、 监督仲裁

gczbds_nsc@163.com

: 021-64253622

七、 赛事指导

00

1

八、 其他说明

1.

2.

<http://www.gczbds.org/>

3.

/

4.

5.

18813159593

zwzhiweiwu@163.com

赛项五 铸 工艺设造赛计

一、赛事简介

"

"

2009

16

"

"

二、参赛对象

1.

2.

25

12

1

3.

4.

5.

5

1—2

三、赛程安排

	2025 10 — 2026 3	1. 2.
	2026 3 15	1.
	2026 4—5	1. 2.
	2026 5	1. 2.
	2026 7	1. 2.

	2026 7	

四、赛区划分

	/ / /	

五、竞赛说明

- 1.
2. A B C D E
F G H J K L

M

3.

4.

E F G H L M
K

A B C D

J

5.

6.

[http://ps.chinafoundry.org/#/school Login](http://ps.chinafoundry.org/#/schoolLogin)

[www chinafoundry. org](http://www.chinafoundry.org)

7.

	1				---	A	B
E	F	G	H				
	1						0-10

2		0-5
3		0-20
4	P-02	0-10
5		0-15
6		0-20
7		0-10
8		0-5
9		0-5

4

--- L M

1		0-10

2		0- 20
3		0- 35
4		0- 10
5		0- 15
6		0- 10

六、 监督仲裁

024- 25852311- 356

834096193@qq. com

七、 其他说明

1.

2.

3.

4.

/

5.

6.

024- 25877030

17

110022

design@foundrynations.com

www.chinafoundry.org

赛项六 材料热处理创新创业赛

一、赛事简介

2015

11

"

"

二、参赛对象

1.

/

2.

3.

3 5

1

2

2

4.

20

15

5.

1

3

6.

/

三、赛程安排

/

/

/

(一) 本科生组、硕士研究生组、国 学生组

	2026 3	
/	2026 5 10	
	2026 5 17	/
/	2026 5 30— 31	5
	2026 6 7	/
	2026 7 18— 19	
	2026 7 26	

--

(二) 专组

	2026 9	
	2026 10 8	
	2026 10 10	
	2026 10 12	" "
	2026 10 31	PPT
	2026 11 6	
	2026 11 21— 22	
	2026 11 29	

四、赛区划分

	/ /	

3. 5

1

(二) 作品 求

1.

2.

(三) 拔 竞 形式 (线上或线下)

1. 100

PPT

8

15

2.

"

"

1

(四) 总决 竞 形式 (线上线下相~~容~~合)

1. 100

PPT

8

15

2.

"

"

1

(五) 分细则

1.

		A 13—15 B 10—12 C 7—9
		A 21—25 B 16—20 C 11—15
		A 18—20 B 15—17 C 12—14
		A 13—15 B 10—12 C 7—9
		A 21—25 B 16—20 C 11—15

2.

		A 26—30 B 21—25 C 16—20
		A 18—20

		B 15—17 C 12—14
		A 18—20 B 15—17 C 12—14
		A 13—15 B 10—12 C 7—9
		A 13—15 B 10—12 C 7—9

(六) 比 序

1.

Excel

2.

六、 监督仲裁

010- 82415073
gaozhi @chts. org. cn

七、 赛事指导

1. <https://www.dasai.chts.org.cn>

2. " "

3.

八、 其他说明

1.

2.

3.

/

4.

5.

13126559793

13146334485

010- 62920613

i nnovati on. chts. org. cn



赛事简介

第七 物流技术创新大赛

2016

2020

2026

"

二、参赛对象

- 1.
2. 5
- 1 2
3. /2019 2014 2015' P
- 20 1
- 6 1
- 4.
5. 40%
- 3

	2026 7 15	wl i uj i shu_2026@163. com
	2026 7 16-17	
	2026 8 1	()
	2026 8 2-6	
	2026 8 2-10	
	2026 8 22-24	()

四、赛区划分

	/ /		
			13842023405

			18335100065
			15528372723
			18064117167
			18782402740 17882485074

五、竞赛说明

(一) 竞赛项目及作品要求

1.

2.

“ ”

“ ”

3.

4.

(二) 竞 则

1 2

20

(三) 竞 内容及 分标准

1.

"

"

2.

1

3

8104

: 280mm() × 200mm() × 120mm()

250mm × 170mm × 120mm

<https://item.jd.com/10085709010854.html>

1. 8kg± 50g

2. 1kg± 50g

2. 5kg± 50g

± 10%



https://detail.tmall.com/item.htm?ali_refid=a3_430673_1006%3A2587090231%3AH%3AG9QAquOyn7w30QdViVku7EEfI Cmrn7J62UUtGdOKGLQ%3D%3A107ef3ce827ec9aee20a5f9f53d79768&ali_trackid=282_107ef3ce827ec9aee20a5f9f53d79768&id=976438418083&skuld=6150622875289



https://detail.tmall.com/item.htm?abbucket=17&id=941485954211&mi_jid=0000DhQNYTch4DEnGIOrUvd6MAnLBQJi uA2B2Hg813

x2akg&skul d=6008168731789



https://detail.tmall.com/item.htm?abbucket=17&i d=891815982251&mi _i d=0000vwwJe2J333Ozk9UTf48CJi j w y6Mri BMUgr Ltd3l SoY&skul d=5740457637017

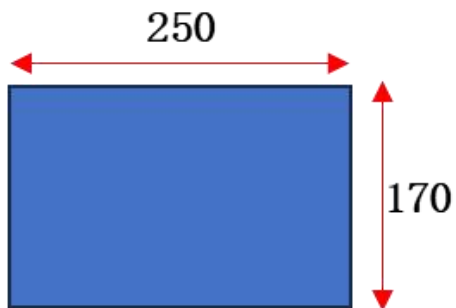

1

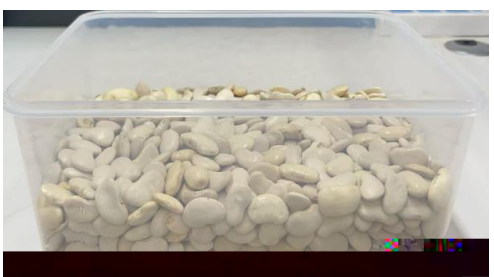

2

3

PVC

3. 5mm

4m× 2m

3

<http://e.tb.cn/h.gzEOs09b141cE2e?tk=83iS3paXV6A>

3

10cm

3. 5cm

https://item.taobao.com/item.htm?ali_refid=a3_430673_1006%3A1964051240%3AH%3AOeG%3Ai%3AQ%3AB3BC0Cq3p5HhPT%3AI%3ANtDwGj%3ABsj%3AT%3A27d859b99709a7a435ac2b7273f20168&ali_trackid=282_27d859b99709a7a435ac2b7273f20168&iid=902725833496&skuid=5926589454587

3

3

3

3

3

3

[https://](https://detail.tmall.com/item.htm?abbucket=17&iid=872207596386)

detail.tmall.com/item.htm?abbucket=17&iid=872207596386

3

102mm

1.

5mm

500mm 304

3

https://item.taobao.com/item.htm?ali_refid=a3_430673_1006%3A1681161649%3AH%3A1uXw1w9U7zEal%2BnlpGV4HA%3D%3D%3A2320b0ce0da314064ca150eabf01861d&ali_trackid=282_2320b0ce0da314064ca150eabf01861d&iid=858385740238&skuid=5667315304631

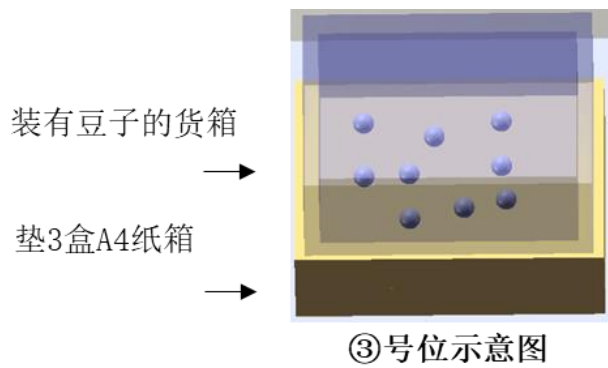

4



5

3

5

3

5

2

1-5

1

2

3

4 5

5

5

1) 4-8 1-3 30 4
2) 4 5 1-3 1

4

3)

" "

10

10

30

803

36V

S

kg

https://detail.tmall.com/item.htm?ali_refid=a3_430673_1006%3A1684il.8tm3206

3.

$$g \times \text{---} + = g \times \text{---} +$$

40 40 40

$$450 \qquad \qquad \qquad 300 \qquad \qquad \qquad 350$$

$$600 \qquad \qquad \qquad 20 \qquad \qquad \qquad 60$$

$$700 \qquad \qquad \qquad 700 \qquad \qquad \qquad 900$$

$$40 \qquad \qquad \qquad 120$$

$$700 \qquad \qquad \qquad 800 \qquad \qquad \qquad 1000$$

$$40 \qquad \qquad \qquad 120$$

2) S_2

$$100$$

3) S_3

$$= 240 \text{ t} \qquad \text{t}$$

$$= 20 \text{ kg} \times 5$$

0

0

$$30 \text{ kg}$$

0

4) S_4 100

0-100

5) S_5

10

1 10kg 140s 600 40
700 900
120 90

	120	120+100+50+90+0=360
	100	
	50	
	90	
	0	

2 10kg 140s 300 20
350 450
60 80

--	--	--

	60	60+0+50+80+0=190
	0	
	50	
	80	
	0	

六、安全规定

七、监督仲裁

010- 89659575

cl ei _i nfo@163. com

八、赛事指导

2026

wl i uj i shu_2026@163. com

15071039419

九、其他说明

1.

[http: //www.l ei .](http://www.l ei .)

org. cn/daxueshengcy

2.

/

3.

2026

CeMAT ASI A 2026

4.

5.

13701391277

cl ei _j i k@163. com

赛项八 智能制 赛 造

一、赛事简介

2018

8

()

2026

"

.

"

二、参赛对象

1

3

2

3

3

5

/

5

4

3

/

20

5

/

三、赛程安排

/

	2026 2 - 5	http://cnes-imic.org.cn
	2026 5 30	http://cnes-imic.org.cn
	2026 7 - 9	
	2026 8 11	8 10

	/ /	

4

五、赛项规程

2026

(一) 本科生组

1.

2. PLC

3. Python

PLC

HMI PLC RFI D

PLC NAT Routi ng VPN

4.

MES

MES MES

MES

APP

(二) 专科生组

PLC

HMI

PLC

RFID

PLC

NAT Routing VPN

(三) 研究生组

"

"

"

"

"

"

"

"

(四) 分细则

		0.5	0.5	0
	HMI 0.5	1.5	1.5	0-1.0
	Pi ng 10.0.1.1 10.0.2.1, 10.0.1.255 Pi ng 0.5	1.5	1.5	0-1.0

= * 40%

* 40%

* 20%

1. 5	5

	4	PPT
	3	PPT
	2	PPT
	1	PPT
	0	PPT
2.	5	
5	4	
	3	
	2	
	1	
	0	
3.	5	
5	4	
	3	
	1-2	
	0	
4.	5	
5	4	
	3	

	1-2 0

六、 监督仲裁

15000550562

zi xun@mes-i mi c. org. cn

七、 赛事指导

info@mes-i mi c. org. cn

"

+

+

"

八、 其他说明

/

17701617024
info@cnes-imc.org.cn
cnes-imc.org.cn

赛项九 工业工程与精益管理创新赛

一、赛事简介

2017 8

2026

" "

二、参赛对象

1.

2. 3—5 3 5

3. 1

10

三、赛程安排

/

	2026 3	

四、赛区划分

		/ / /	
1			
2			
3			
4			
5			
6			
7			
8			

五、赛项规程

1.

2026 1

2.

www.iel.ean.cn

PPT

3.

		5
		10
		15
		10

			15
		/	10
			15
			10

		10
		100

六、监督仲裁

18892296326

chi nai e_j d@163. com

七、赛事指导

2026

chi nai el ean@163. com

八、其他说明

1.

2.

www.iel.ean.cn

3.

4.

5.

<https://www.iel.ean.cn/>

chinaiel.ean@163.com

13920895968

022-27408863

赛项十 微纳传感技术与智能应用赛

一、赛事简介

2020

6

2026

二、参赛对象

1. 2—5
1
- 2.
3. 1—2
2

20

15

三、赛程安排

/

	2026 3	http://mens.xjtu.edu.cn
	2026 3 1 — 2026 5 15	2026 3 1 2026 5 15 http://mens.xjtu.edu.cn
	2026 5 31	

		<p style="text-align: right;">https://mens.xjtu.edu.cn/xszy/zlzx.htm</p> <p style="text-align: right;">PPT</p> <p style="text-align: right;">6</p>
—	2026 6 1 —20	20%
—	2026 6 21 —7 20	

	2026 7	
	2026 8	

四、赛区划分

	/ /		
	/		
			18610993665
			13718869102
			13599539975

			15801815730
			15038227055
			13191057880
			15951070229
			15998525860
			18538803454
			15202967783
			13880408046
			18168746501
			13543258046

五、竞赛说明

20%

1. MEMS CO 0-8000ppm
1ppm 10S MEMS

2 X X
5keV~30keV (FWHM@ 5.9 keV) 145 eV
ASI C ENC 10e- @ 20

"

"

"

"

1			10
2			40
3			20
4			20
5			10
			100

1			10

2			40
3			10
4			30
5			10
			100

六、 监督仲裁

0535- 2169193

crystal . xu@chi nabri ghtstone. com

46

七、其他说明

mmems@xj tu. edu. cn

"

"

/

"

"

<http://mmems.xjtu.edu.cn/>

029- 82663008

mmems@xjtu.edu.cn

赛项十一 智能精密装配赛

一、赛事简介

2021 5

2026 " "

二、参赛对象

2026 12

" "

3—5

1—2

3

—5

2—5

1—2

3

/

20

15

1

/

三、赛程安排

/

/

/	2026 6 30	www.nusac.cn
/	2026 9 22	/
	2026 9 25	
	2026 10 30	

四、赛区划分

	/ /	
	/	

五、赛项规程

1.

1

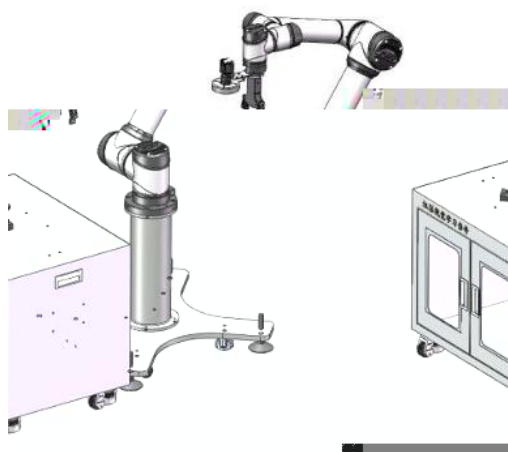

1

AUBO i 5

HI KVI SI CN

www.nusac.cn

2.

1.

/

/

/

2.

3.

1

PPT

2

4.

六、监督仲裁

010- 68918509

gol dki ng@bi t. edu. cn

七、赛事指导

<http://www.nusac.cn>

zhuangpei sai @163. com

八、其他说明

/

13951237624

13401194228

13681250703

<http://www.nusac.cn>

赛项十二 无损检测创新实践与应用赛

一、赛事简介

2014 8

2026 " "

二、参赛对象

1.

/
2026 9 1

/

20

2.

3.

3

1

1

2

三、赛程安排

/

	2026 3 10	
	2026 3 20	14: 00- 15: 00
	2026 4 9	4 9 17: 00 100 3 610 13764124215
	2026 4	4 10—12 4 17—19 4 24—26
	2026 5 30	
	2026 6 15	
	2026 7	2026 7 24—26

四、赛区划分

	/ /	
		643123581@qq. com
		53100795@qq. com
		281946324@qq. com

五、竞赛说明

1.

2026

"

"

"

"

2.

2.1

		A	B
		C	
		-	

1			5	5
		1.	B	B
2			20	15
	2.1	2.1.1	B	B
		2.1.2	B	B
	2.2	2.2.1	B	C
		2.2.2	B	C
	2.3	2.3.1	B	B
		2.3.2	A	B
		2.3.3	B	B
	2.4	2.4.1	A	B
		2.4.2	A	B
		2.4.3	B	C
		2.4.4	B	C
	2.5	2.5.1	A	B
		2.5.2	A	B
		2.5.3	A	B
		2.5.4	B	B

		--		
2.6	2.6.1		A	B
	2.6.2		A	B
	2.6.3		B	C
2.7	2.7.1		A	B
	2.7.2		A	B
	2.7.3		B	B
	2.7.4		A	C
2.8	2.8.1		A	B
	2.8.2		B	B
	2.8.3		B	C
2.9	2.9.1		A	B
	2.9.2		B	B
	2.9.3		B	B

	2.10	2.10.1		A	B	
		2.10.2		A	B	
		2.10.3		B	B	
		2.10.4		B	C	
	2.11	2.11.1		A	B	
		2.11.2		A	B	
		2.11.3		A	C	
		2.11.4		B	C	
		2.11.5		B	C	
		2.11.6		B	B	
	2.12 AVG	2.12.1	AVG	B	C	
		2.12.2	AVG	B	B	
	3				15	15
		3.1	3.1.1		A	A
3.1.2				B	B	
3.1.3				B	C	

		3. 1. 4	B	B
		3. 1. 5	B	C
	3. 2	3. 2. 1	A	B
		3. 2. 2	A	A
		3. 2. 3	B	B
		3. 2. 4	B	C
	3. 3	3. 3. 1	A	A
		3. 3. 2	A	A
		3. 3. 3	B	B
		3. 3. 4	B	B
	3. 4	3. 4. 1	A	B
		3. 4. 2	A	B
			20	20
4	4. 1	4. 1. 1	A	B
		4. 1. 2	A	B
		4. 1. 3	B	B

		4. 1. 4	A B
4. 2		4. 2. 1	A B
		4. 2. 2	A B
4. 3		4. 3. 1	A A
		4. 3. 2	A A
		4. 3. 3	B C
4. 4		4. 4. 1	A A
		4. 4. 2	B B
		4. 4. 3	B C
4. 5		4. 5. 1	A B
		4. 5. 2	A B
		4. 5. 3	B C

		4.5.4	B	C
	4.6		B	C
5			5	5
	5.1		B	C
	5.2		A	B
	5.3	5.3.1	A	B
		5.3.2	B	C
6			5	10
	6.1	6.1.1	A	B
		6.1.2	A	B
		6.1.3	B	C
		6.1.4	B	C
		6.1.5	B	C
	6.2		B	C
6.3		A	B	
7			15	20
	7.1	7.1.1	B	C
		7.1.2	A	B
		7.1.3	A	B
		7.1.4	A	B

		7.1.5	A B
		7.1.6	A B
		7.1.7	A B
		7.1.8	A B
		7.1.9	A B
		7.1.10	A B
		7.1.11	B C
		7.1.12	A B
	7.2	7.2.1	A A
		7.2.2	A A
		7.2.3	A A
		7.2.4	A A
		7.2.5	A A
		7.2.6	A A

		7.2.7	A	A
		7.2.8	A	A
	7.3	7.3.1	B	A
		7.3.2	B	A
		7.3.3	B	A
		7.3.4	B	A
		7.3.5	B	A
		7.3.6	B	A
	7.4	7.4.1	B	A
		7.4.2	B	A
		7.4.3	B	A
		7.4.4	B	A
	7.5	7.5.1	B	A

		7.5.2	B	A
8	8.1		10	5
		8.1.1	B	C
		8.1.2	B	C
		8.1.3	B	C
		8.1.4	B	C
		8.1.5 TOFD	B	C
		8.1.6 TOFD	B	C
		8.1.7 TOFD A	B	C
		8.1.8	B	C
		8.1.9 TOFD	B	C
	8.2	8.2.1	B	C
		8.2.2	B	C
		8.2.3	B	C
		8.2.4	B	C

		8.2.5	B	C
		8.2.6	B	C
		8.2.7	B	C
9			5	5
		GB/T 11345-2023	A	A
		GB/T 29711-2023	B	C
		GB/T 29712-2023	A	B

2.2

			(A ; B ; C ; -)	
1-2			24	24
	1.		A	A
				A

			A	A
2.	2.1			
	2.1.1			
	a.		A	A
	b.		A	A
	c.		A	A
	d.		A	A
	2.1.2			
	a.		A	A
	b.		A	A
	c.		A	A
	d.		A	B
	2.1.3			
	a.		A	A
	b.		C	-
	c.		B	C
	2.2			
	2.2.1			
	a.		A	A
	b.		A	B

		2. 2. 2		
		a.	A	A
		b.	A	B
		c.	A	A
		d.	A	B
		e.	B	C
		2. 3		
		2. 3. 1	A	A
		2. 3. 2 X		
		a. X	A	A
		b. X	A	A
		c.	A	A
		d. X	A	A
		e. X	B	C

		2. 4	
		2. 4. 1	
		a.	A A
		b.	A A
		c.	B C
		d.	B C
		e.	A -
		2. 4. 2	
		a.	A A
		b.	A A
		c.	A A
		d.	A A
		2. 4. 3	
		a.	A A
		b.	A A
		c.	A A

		d.	A	B
		e. X	A	B
		2. 5	A	A
3			24	32
	3. 1 X	3. 1. 1 X		
		a.	A	A
		b.	A	A
		3. 1. 2 X	B	B
		3. 1. 3 X		
		a. X	A	A
		b.	A	A
		c. X	A	B
	3. 2		C	-
	3. 3	3. 3. 1	A	A
		3. 3. 2	A	A
		3. 3. 3		
		a. 192 60	B	C

		75 137 170		
		b. 192 60 75 137 170	B	B
		3. 3. 4		
		a.	B	B
		b.	B	B
	3. 4	3. 4. 1		
		a.	A	A
		b.	A	C
		3. 4. 2	A	A
		3. 4. 3		
		a.	A	A
		b.	A	A
		3. 4. 4		
		a.	A	A
		b.	A	A

		3. 4. 5	A	B
	3. 5	3. 5. 1	A	A
		3. 5. 2	A	B
		3. 5. 3		
		a.	A	A
		b.	B	C
		c.	B	C
		3. 5. 4	A	A
		3. 5. 5	B	B
		3. 6	3. 6. 1	A
	3. 6. 2		A	A
	3. 6. 3		B	C
	3. 6. 4		B	C
	3. 6. 5		A	A

3. 7	3. 7. 1			
	a.	A	A	
	b. " B"	A	A	
	3. 7. 2	B	C	
	3. 7. 3			
	a.	B	C	
	b.	A	A	
	3. 7. 4	C	C	
	3. 7. 5	A	A	
4			30	34
	4. 1	4. 1. 1	A	A
		4. 1. 2 ()	A	A
		4. 1. 3	A	A
		4. 1. 4	B	C
	4. 2	4. 2. 1		

		a.	A	A
		b.	A	A
		4. 2. 2		
		a.	A	A
		b.	A	A
		c.	A	A
		4. 2. 3		
		a.	A	A
		b.	A	A
		c.	A	A
		d.	A	A
		e.	A	C
	4. 3	4. 3. 1		
		a.	A	A
		b.	A	A
		4. 3. 2	A	A
	4. 4	4. 4. 1		

		4. 9. 2	A	B
		4. 9. 3	A	A
		4. 9. 4		
		a.	A	A
		b.	A	A
		c.	A	A
		d.	A	A
		4. 9. 5	A	B
			15	10
5	5. 1	5. 1. 1	A	A
		5. 1. 2		
		a.	A	A
		b.	A	A
		c.	A	A
		d.	A	A
		e.	A	A
	5. 2	5. 2. 1	A	A

		:		
		5. 2. 2	C	C
	5. 3 GB/T3323. 1- 2019 GB/T37910. 1- 2019	5. 3. 1		
		a.	A	B
		b.	A	B
		c.	A	B
		d.	A	B
		e.	A	B
		5. 3. 2	A	A
		5. 3. 3	A	A
6			7	0
	6. 1	6. 1. 1	C	-
		6. 1. 2 DR	B	-
		6. 1. 3 CR	B	-
		6. 1. 4 CT	C	-
	6. 2	6. 2	C	-
	6. 3	6. 3	C	-

2. 3

--	--	--

		A		
		B	C	
		;-		
1		27	24	
		A	A	
		A	B	
		A	A	
		A	A	
		A	B	
		A	A	
		()	A	C
			A	B
			B	C
			A	B
			B	C
			B	-
			A	A
			A	C
			B	C
			B	C
		()	C	-
			A	B

			B	C	
2			22	26	
			A	B	
			A	A	
			B	-	
			A	B	
			A	C	
			A	B	
			C	-	
			A	B	
			A	A	
			A	A	
	A		A	A	
			A	A	
			A	A	
			A	A	
			B	-	
	C		A	B	
			A	B	
			B	B	
			B	C	
			B	C	
			B	C	
			B	C	
			B	-	
	3			18	26

			A	A
			A	A
			A	A
			A	A
			A	A
			A	B
			A	A
			A	B
			A	A
			B	C
			A	A
			A	B
			-	-
			A	B
			A	A
			A	A
			B	C
			A	A
			A	B
			A	B
			A	B
			A	B
			C	-

			C	-
			C	-
			C	-
			C	-
			C	-
			C	-
			A	A
			A	A
			A	A
			A	B
			A	B
			A	B
			B	C
	4			18
			A	A
			A	A
			A	A
			A	A
()			A	A
			A	A
			A	A
			A	A
			A	A

			C	C
5			5	2
	GB/T18851.1-2024	1 :	B	C
6			10	2
			-	-
			B	-
			B	C

2.4

1

AI

8 .jpg

AI

PPT

2 AI

5

3

a.

Label me

Label me

Python

QT

b.

Tensorflow

Pytorch

c.

exe

CPU

d.

guosai_chsndt@126.com

赛项十三 塑性工程实践与创新赛

一、赛事简介

"

"

2024

二、参赛对象

1.

2.

3.

2—4

1

1—2

1

1

4.

20

15

5.

20

1

20

三、赛程安排

	2026 3 31	https://v.vjx.cn/vm/PprMfCo.aspx#
	2026 4 1 5 31	contest_cstp@163.com 5
	2026 6 1—10	6 10
	2026 6	
	2026 6 30	
	2026 7	
	2026 7 23—24	

四、赛区划分

	/ / /		
1			15930032166
2			18946166972
			18692268686
			15165138198
			18971190189 13871272505

五、竞赛说明

(一) 竞 目及作品 求

1.

" AI + "

- / /
- / /
-
-

2.

www.cstp-cnes.org.cn/site/content/791.html

" AI + "

-
- /

●

“

”

●

(二) 竞 则

/

20

(三) 分标准

	1.		10
	2.		
	1.		30
	2.		
	3.		
	4.	" Al + "	
	1.		20

2

/

/

3.

4.

5.

1.

2

15

六、 监督仲裁

010- 82415084 13439515704

questi on_cstp@163. com

七、 其他说明

/

1.

www.cstp-cmes.org.cn/site/content/791.htm

2.

15201461873

15210857179

13811919643

010- 62920654

contest_cstp@163. com

questi on_cstp@163. com

赛项十四 失效分析赛

一、赛事简介

2025

2026

" . "

二、参赛对象

www.shixi.aofenxi.sai.com

2 1

1-2

20

12

60

5

三、赛程安排

	2026 4 1 -5	
	30	

	2026 6 1 -6 10	
	2026 6 10-6 15	www shi xi aofenxi sai . com
	2026 6 15 -7 5	
	2026 7 5 -7 15	
	2026 7 15-7 25 3	

四、赛区划分

	/ /		
			13889202059
			18518297275
			18832033842
			13934522635
			15961172581

			13764098100
			13868154476
			13995667466
			15999541256
			13548043069
			13992888439

五、竞赛说明

" "

" "

" "

1 " "

2026

—

x x x x x

x x x x x x

x x x x x x

x x x

2 " "

2026

—

x x x x x

x x x x x x

x x x x x x

x x x

1. PPT

2.

1 5

2 100

5

3

4

	10	
	10	
	15	
	10	
	20	

	10	
	10	
	15	

六、 监督仲裁

“

”

13804011565

13614010711

13661218460

gxj_xyl_x@si_na.com

七、 其他说明

www.shixiaofensai.com

15941281810

13764098100

13614010711

/

赛项十五 包装与食品工程创新创意赛

一、赛事简介

2025

1

2026

"

"

二、参赛对象

1.

<https://bzyspgc.caam>

s.org.cn/

2.

3—5

1

1—2

3

3.

20

三、赛程安排

	2026 5 31	https://bzyspgc.caams.o

		rg. cn
	2026 6 5	
	2026 6 26	20
	2026 7 1	https://bzyspgc.caams.org.cn
	2026 7 20	
	2026 7 31	
	2026 8 1 —10	
	2026 8 19 —21	

四、赛区划分

	/ /		
	/		

			18512268761, zhengzhaoqi @163. com
			0451-84865183 ti an8154@126. com
			18826075411 zhengyi qi an88@16 3. com
			15168344961 enbo_xu@163. com
			15991690490 shi pengtao@sust. edu. cn

五、竞赛说明

(一) 竞 目及作品 求

1.

1

3

2

<https://bzyspgc.caans.org.cn>

5000

3000

10000

"

"

2.

3.

<https://bzyspgc.caans.org.cn>

PPT

(二) 竞 则

20

/

3

"

"

1

3

"

"

1

(三) 分标准

1.

	1) 2) 3)	15

	1)	15	70
	2)		
	3)	20	
		10	
	1)	10	
	2)	/ 5	
	1)	5	
	2)		

		5	
	1)		5
	2)		
	3)		
	1)		10
	2)		
			100

2.

--	--	--

1)

2)

3)

		/	15	
	1)	5		
	2)		5	
	1)			5
	2)			
			5	
	1)			
	2)			
	3)			
				5

	1)		
	2)		10
			100

3.

	1)	/	
	2)		
	3)		15
		1)	70

	1) 5	
	2) 5	
	1) 5	
	2) 5	
	1) 2) 3)	5

		10
		100

六、监督仲裁

15858499559

gaode63@163.com

七、赛事指导

(一) 事信息查

<https://bzyspgc.caams.org.cn>

cn " "

(二) 事咨 服务

" "

18512268761, zhengzhaoqi @163. com
15075090381

bznfx1989@163. com

八、其他说明

/

<https://bzyspgc.caams.org.cn>

bznfx1989@163. com

15510388762 bznfx1989@163. com

18512268761, zhengzhaoqi @163. com

15075090381 bznfx1989@163.

com

赛项十六 增材制 创新创意大赛

一、赛事简介

2025

" "

二、参赛对象

1. (

) <https://www.vjx.top/vm/nRCSRSS.a>

spx#_

2.

5

1

2

3.

/ /

三、赛程安排

2026 6 15

<https://www.wjx.top/vm/mRCSRSS.aspx#>

2026 3

15

<http://www.amcrmes.org.cn/news/35.php>

2026 4

18

		2026 7	
		2026 8 5	
		2026 8 10	
		2026 8	

四、赛区划分

	/ /		
	/		
			15601068062
			13186030215
			17702786243
			15895912608

五、竞赛说明

(一) 竞 目及作品 求

(二) 竞 则

(三) 分标准

--	--	--

am_3dprinting@cmes.org

七、其他说明

/

15102976805

13186030215

13572289016

赛项十七 工业协作机器人及数字孪生技术创新应用赛

一、赛事简介

”

”

二、参赛对象

1

3

2

三、赛程安排

	2026 3 1	

	-4 1	
	2026 4 5-10	
	2026 4 10 -5 1	
/	2026 5 5	
	2026 5 5-10	/
/	2026 5 15 -6 30	/
	2026 7 1-5	
	2026 7 15-25	
	2026 8 10-25	

四、赛区划分

	/ / /		
			15941512729

			17356916816
			15222131997
			13163236998
			18622211733
			18723869262
			18691828626

五、竞赛说明

(一) 竞 目及作品 求

"

"

3D

AI

AI

(二) 竞 则

/

20

/

/

2.

1		HMI	20
2			20
3			50
4			10
5			100

3.

--	--	--	--

1		1.	10	
2		2.	1. 2. 3.	30
		2.	1. 2. / / 3.	20

		4.	
		5.	
		1.	
		2.	15
3		1.	
		2.	
		3.	10
4		1.	
		2.	
		3.	
		4.	15
5			100

(四) 总成 组成

=

100

*50%+

100

*50%

$$\begin{aligned}
 & \text{* 60\%} & = & 100 & \text{* 40\%} & 100 \\
 & & = & 100 & \text{* 70\%} & 100 \\
 & \text{* 30\%} & & & &
 \end{aligned}$$

六、 监督仲裁

七、 其他说明

/

/

13296646760

赛项十八 表面工程创新创意赛

一、赛事简介

2025

二、参赛对象

1.

2.

3.

2—4

1

1—2

1

1

4.

20

15

三、赛程安排与赛区划分

1.

	2026 3 31	

		bmgcds2026. bmgc. cn
	2026 4 1 —5 20	bmgcfh@bmgc. org
	2026 5 20 —5 31	
	2026 6 13 —14	
	2026 7	
	2026 7	
	2026 8	

2.

	/ / /	
--	-------	--

四、参赛说明

(一) 竞 求

1.

2.

3.

4.

1 / /

2 / /

3

4

(二) 竞 则

五、材料提交要求

	PPT
1	Word 1
PDF 1	4
PDF 1	
	3

	200MB		
	Word	PDF	1
PPT	PPT 10	10	50MB

	70		1.

		40	2.
			3.
			4.
		15	1.
			2.
			3.
			4.
		15	1.
			2.
	15	1.	

		2. PPT /
	15	1. 2.

六、监督仲裁

3—5

七、其他说明

/

1. bmgcds2026. bmgc. cn

2.

13971036507

18971299299

15271884223

bmgcfh@bmgc. org

赛项十九 毕业设 赛计

一、赛事简介

“ ”

二、参赛对象

2026

2—4

三、赛程安排

1	2025 12 5 —12 25	
2	2026 5 4 —5 8	
3	2026 5 11 —5 15	
4	2026 5 29 —5 30	

四、赛区划分

	/ / /	

五、赛项规程

1.

2.

2.1

1

2

20%

3

5

	10
	40
	30
	10
	10

2.2

1

2

3

4 1
5

5

5

(20)	
(20)	
(30)	
(10)	
(20)	

3

六、监督仲裁

3—5

七、赛事指导

13578884737,

yx1916@lzu.edu.cn

八、其他说明

1. <http://115.29.137.47:8089/>
<https://meuee.cmes.org> " "
2. bysjds@cmes.org